

PULSE DIN INSTALLATION
 PULSE DIN INSTALLATIE
 INSTALLATION DU CYLINDRE À PROFIL EUROPÉEN PULSE
 INSTALLAZIONE PULSE DIN
 INSTALACJA PULSE DIN
 PULSE DIN MONTAŽA
 INSTALACIJA PULSE DIN CILINDARA
 INSTALARE PULSE DIN
 PULSE DIN PAIGALDUS
 PULSE DIN UZSTĀDĪŠANA
 PULSE DIN CILINDRŲ MONTAVIMAS
 INSTALACE PULSE DIN

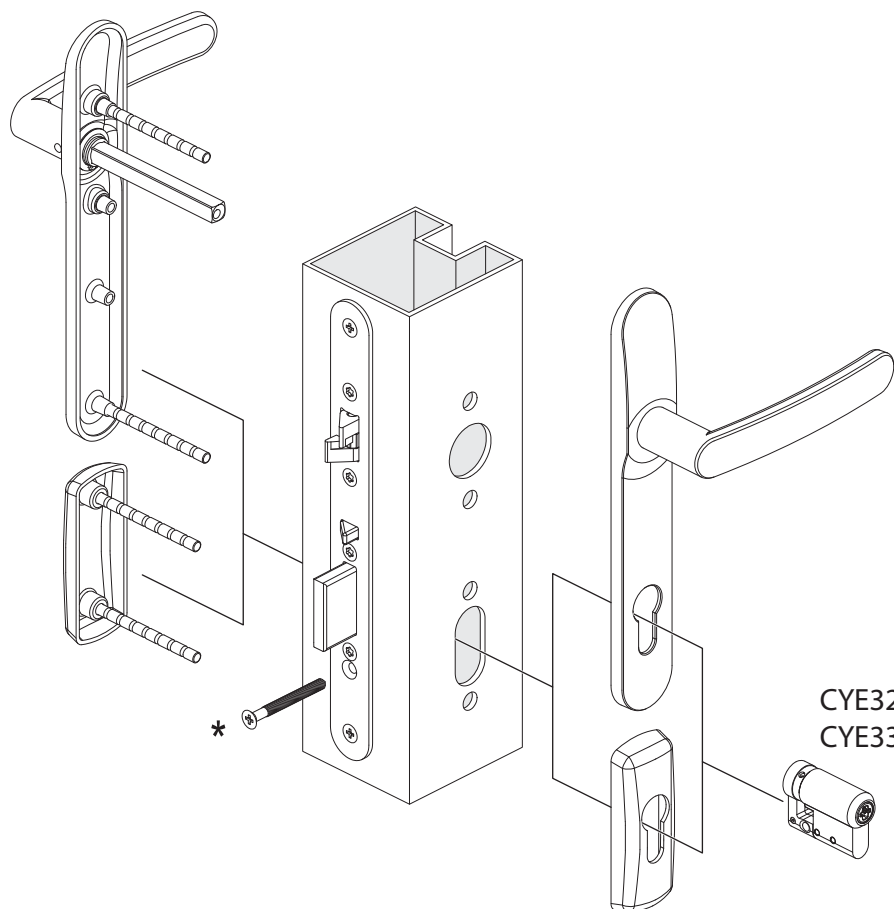

CYE345
 CYE355
 CYE332
 CYE322

CYE323
 CYE333

CYE321
 CYE331

- * Fixing screw = Backset size + min. 10 mm
- * Bevestigingsschroef = doornmaat + min. 10 mm
- * Vis de fixation : axe de le serrure + 10 mm minimum
- * Vite di fissaggio = dimensione entrata + min. 10 mm
- * Śruba mocująca = rozmiar drzwiczek + min. 10 mm
- * Pritrdilni vijak = Globina ključavnice (backset) + min. 10 mm
- * Vijak = backset dimenzija + min. 10 mm
- * Şurub de fixare = Dimensiune suport + min. 10 mm
- * Kinnituskruvi = tapikaugus + min 10 mm
- * Stiprināšanas skrūves garums = Attālums no slēdzenes korpusa priekšējās plāksnes virsmas līdz cilindra centram + vismaz 10 mm
- * Cilindro tvirtinimo varžtas = atstumas iki cilindra + min. 10 mm
- * Cilindro tvirtinimo varžtas = atstumas iki cilindra + min. 10 mm

PULSE DIN EXTENSION PIECES

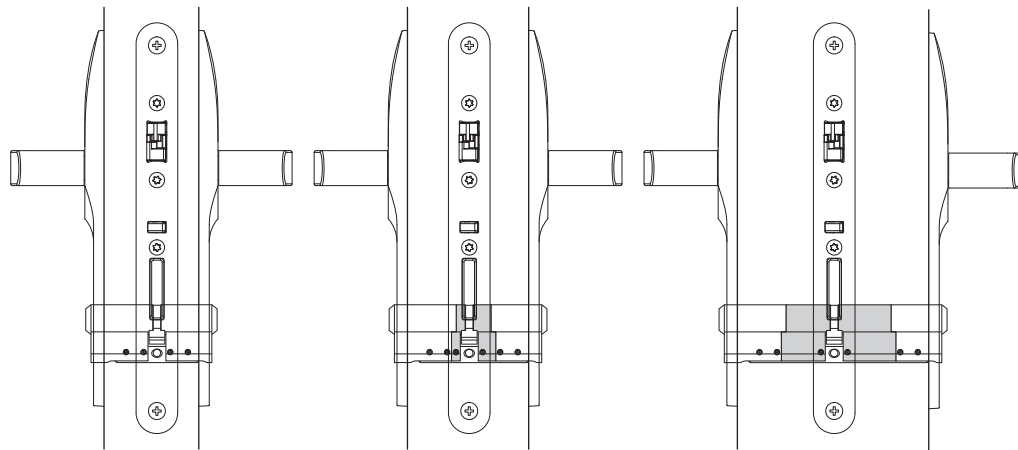
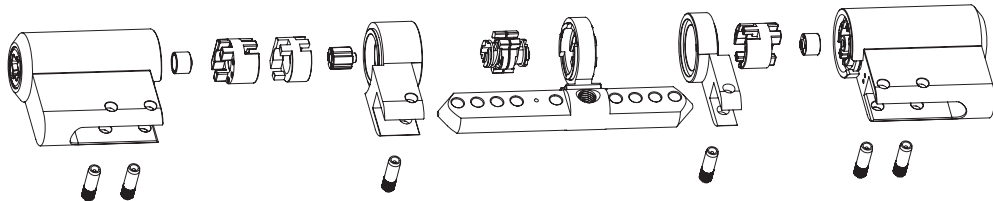
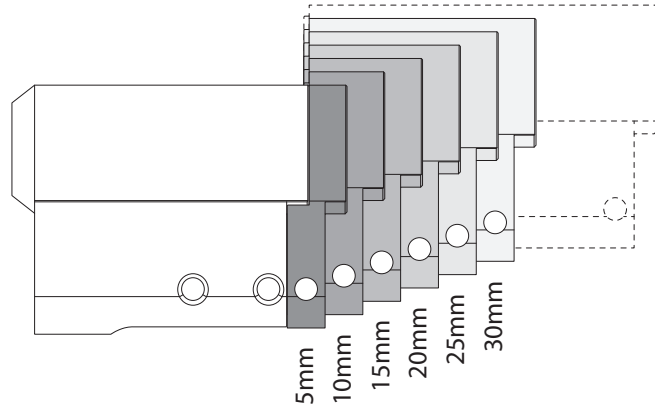

LUBRICATION INSTRUCTIONS FOR END USER

Use only Abloy lock oil or Rivolta TRS oil with cylinders.

Most of the commonly used lock oils contain harmful ingredients for cylinder units and are thus not allowed to be used.

Only the mechanical parts in rear part of the cylinder require little bit of lubricant. Electrical part in the front does not require any lubrication. Too much lubrication in electrical part may cause problems in cylinder function.

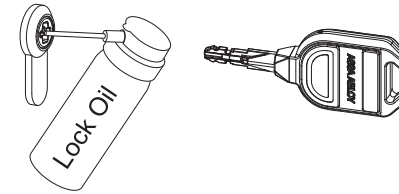

ASSA ABLOY recommends the following lubricants:
 ASSA ABLOY Lock Oil
 Rivolta TRS
 Mineral oils (e.g. sewing machine oil and gun oil)

Do not use oils containing graphite or biolubricants.
 They will jam the cylinder and the operation of the lock.

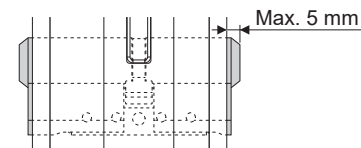
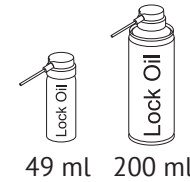

NOTE: The maximum distance of the installed cylinder end to the hardware/ fitting must not exceed 5 mm

The product should not be modified in any way except in accordance with those modifications described in the instructions. Confirm the suitability of the product from ASSA ABLOY before installing it onto a fire door.

The manufacturer assumes no liability for damages due to the following:

- Cylinder Installation errors
- The cylinder length may only be adjusted for a modular system according to the respective instructions.
- Incorrect installation or dysfunctionality of lock in which the locking cylinder is installed (Pretension on cam)
- Damage to the product due to excessive mechanical stress
- Modification of the product without the express approval of the manufacturer.
- Use for purposes other than those described in this manual
- Damage due to use of inappropriate requirements:
 - The lock manufacturer's specific requirements for the locking cylinder must be observed and taken into account.

PULSE DIN VERLENGSTUKKEN

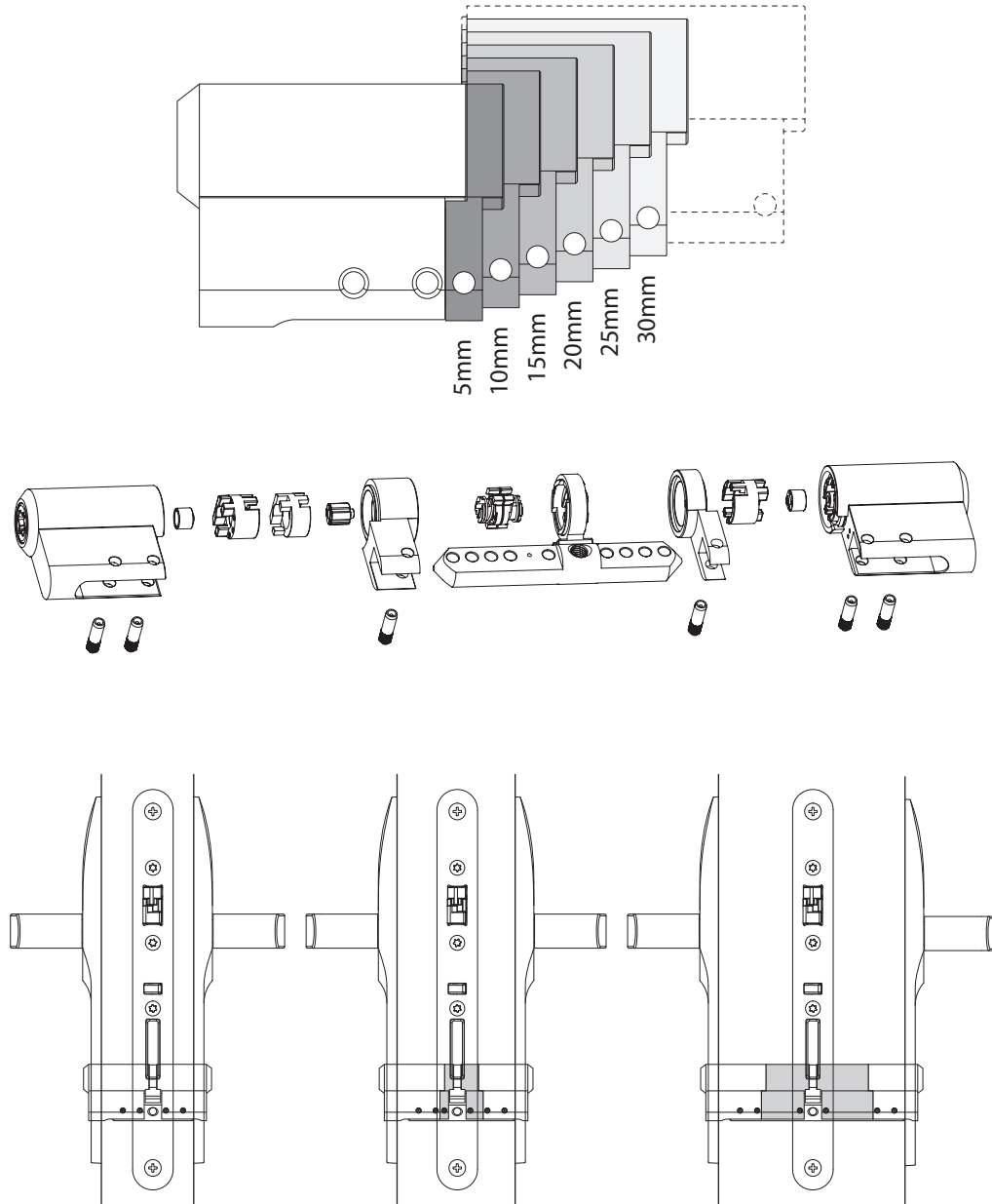

INSTRUCTIES VOOR EINDGEBRUIKER OM TE SMEREN

Gebruik enkel ASSA ABLOY slotolie of Rivolta TRS bij cilinders.

De meest voorkomende slotoliën bevatten schadelijke stoffen voor cilinderunits en zijn dus niet toegestaan om te gebruiken.

Alleen de mechanische delen in het achterste deel van de cilinder vereisen een beetje smeermiddel. Het elektrische gedeelte aan de voorkant hoeft niet gesmeerd te worden. Te veel smering in het elektrische gedeelte kan problemen veroorzaken in de werking van de cilinder.

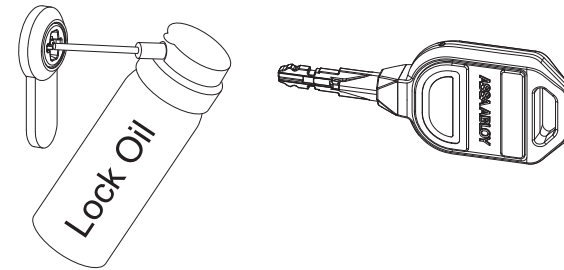

ASSAABLOY beveelt de volgende smeermiddelen aan:
 ASSA ABLOY slotolie
 Rivolta TRS
 Minerale oliën (b.v. naaimachine olie en pistool olie)
Gebruik geen oliën die grafiet of biosmeermiddelen bevatten. Deze zullen de cilinder blokkeren en de werking van het slot verhinderen.

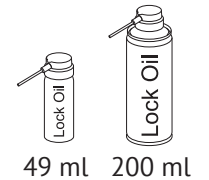

49 ml 200 ml

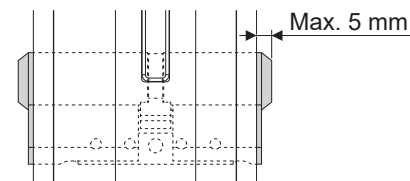

OPMERKING: de maximale afstand van tussen het einde van de geïnstalleerde cilinder en het beslag mag niet meer dan 5 mm bedragen.

Het product mag op geen enkele wijze worden gewijzigd, tenzij dit in overeenstemming is met de in de handleiding beschreven wijzigingen. Vraag de geschiktheid van het product na bij ASSA ABLOY alvorens het in een brandwerende deur te installeren.

PIÈCES D'EXTENSION DIN PULSE

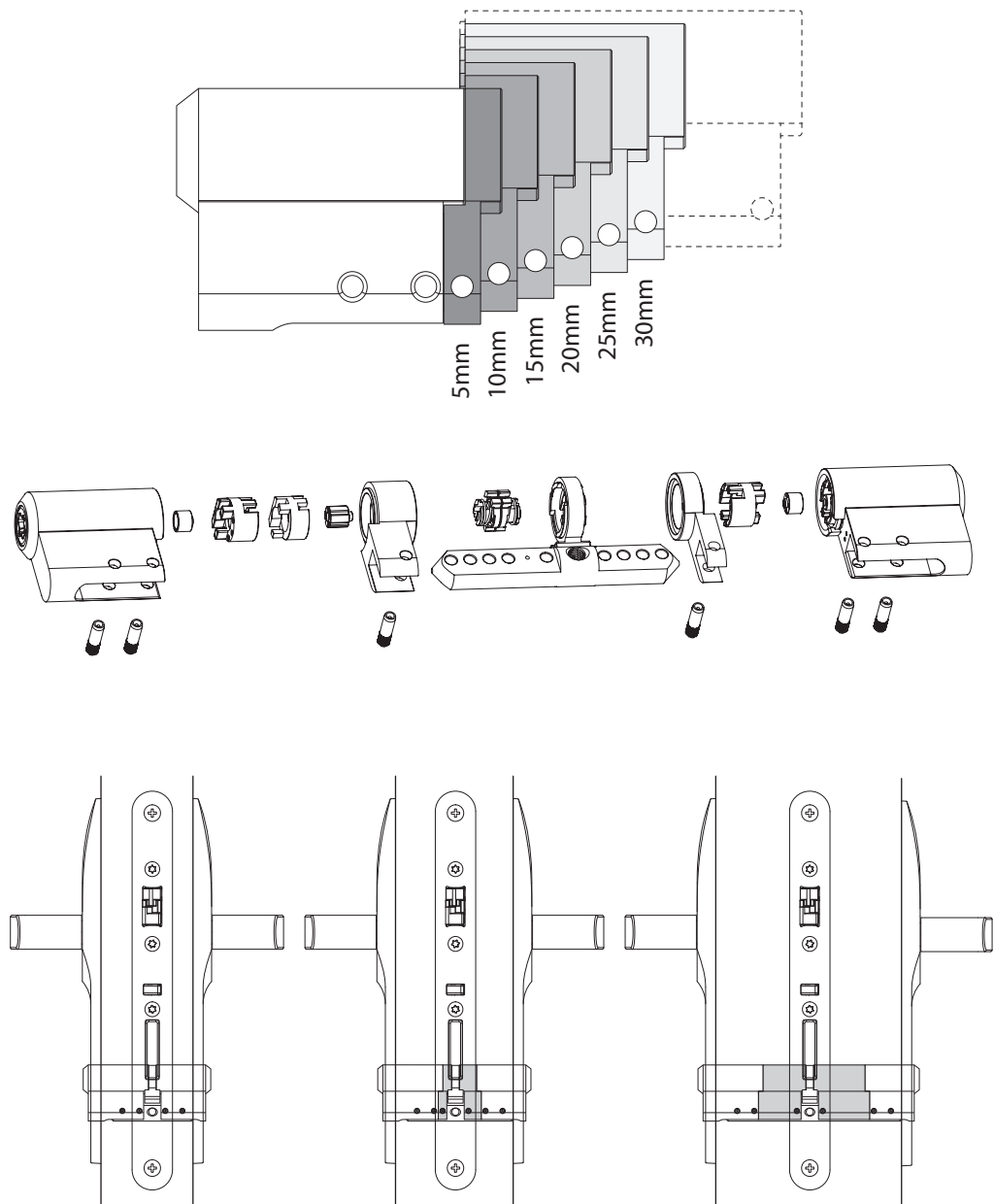

MAINTENANCE DES CYLINDRES PULSE

Utilisez exclusivement de l'huile Abloy ou de l'huile Rivolta TRS.

Les autres huiles couramment utilisées contiennent des ingrédients nocifs pour la partie électronique des cylindres et ne doivent donc pas être utilisées.

Seule la partie mécanique, au fond du cylindre, nécessite un peu de lubrification. La partie électronique, située au niveau de l'entrée de clé, ne nécessite aucune lubrification. Une lubrification excessive de la partie électronique peut entraîner des problèmes de fonctionnement du cylindre.

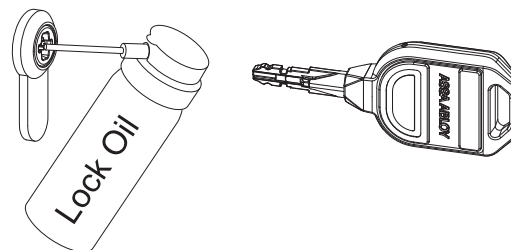

ASSA ABLOY recommande les lubrifiants suivants:

Huile ASSA ABLOY

Rivolta TRS

Huiles minérales (par exemple, huile pour machine à coudre)

N'utilisez pas d'huiles contenant du graphite ou des biolubrifiants, cela bloquerait le fonctionnement du cylindre.



49 ml 200 ml

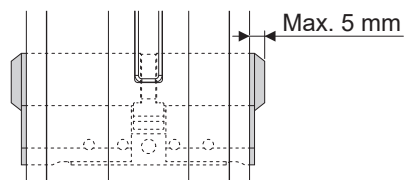

Remarque : Le cylindre ne doit pas dépasser de plus de 5 mm de la porte ou de la serrure.

Le produit ne doit en aucun cas être modifié, sauf instructions ci-présentes. Vérifiez la compatibilité du produit ASSA ABLOY avant de l'installer sur une porte coupe-feu.

PULSE DIN ELEMENTI PER L'ESTENSIONE

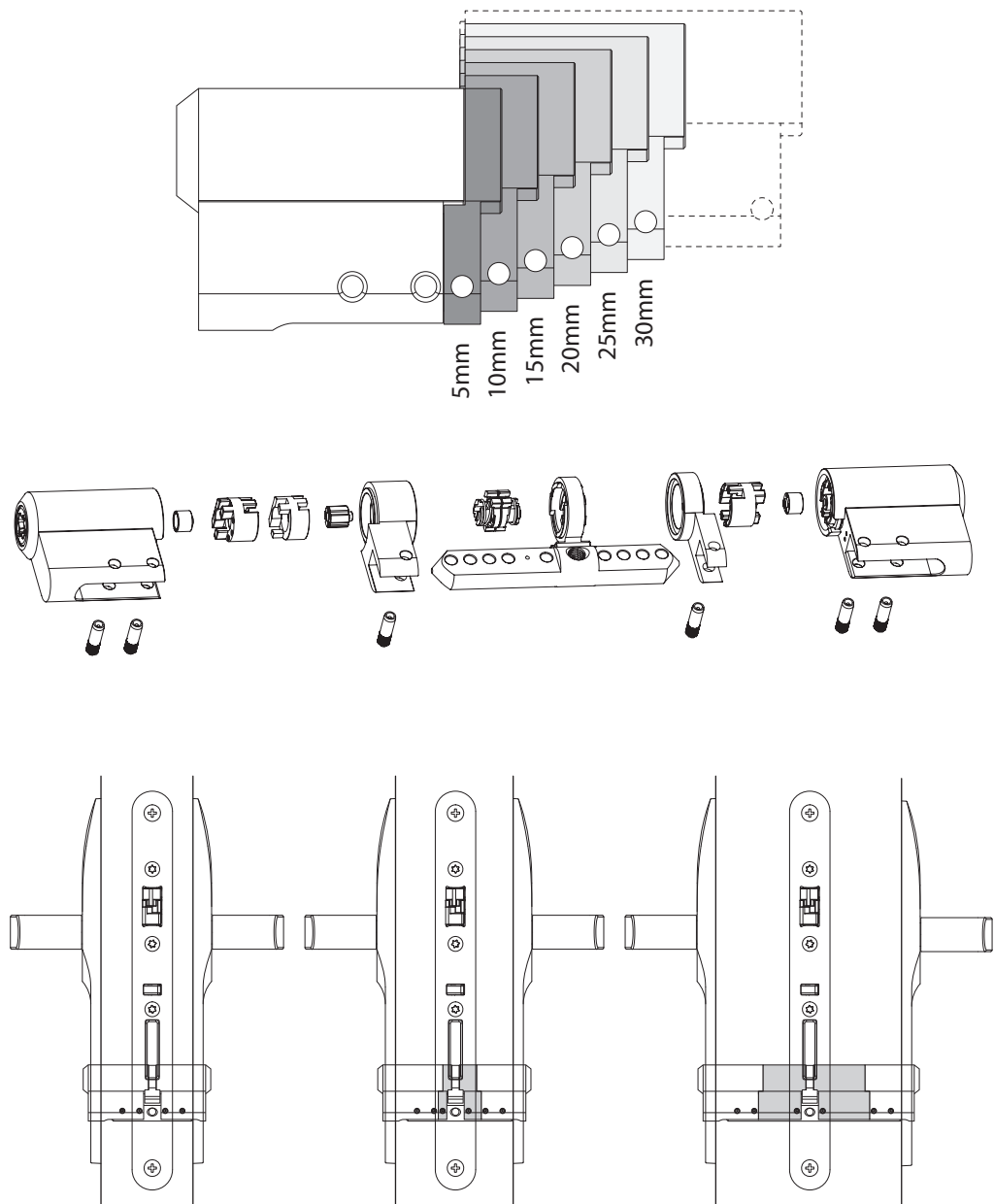

ISTRUZIONI DI LUBRIFICAZIONE PER L'UTENTE FINALE

Utilizzare solo olio per serrature ASSA ABLOY o Rivolta TRS con i cilindri.
La maggior parte degli oli per serrature comunemente utilizzati contiene sostanze nocive per i componenti elettronici del cilindro e pertanto non ne è consentito l'uso.

Solo le parti meccaniche nella parte posteriore del cilindro richiedono un po' di lubrificante. La parte elettrica nella parte anteriore non necessita di lubrificazione. Una lubrificazione eccessiva nella parte elettrica può causare problemi nel funzionamento del cilindro.

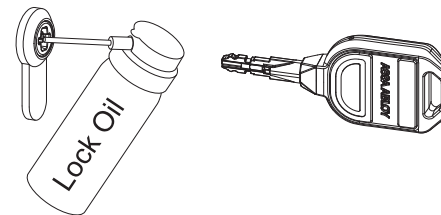

ASSA ABLOY consiglia i seguenti lubrificanti:
Lubrificante per lucchetti ASSA ABLOY
Rivolta TRS
Oli minerali (ad es. Olio per macchine da cucire e olio per armi)

Non utilizzare oli contenenti grafite o biolubrificanti.
Incepperanno il cilindro e il funzionamento della serratura.

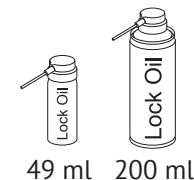

49 ml 200 ml

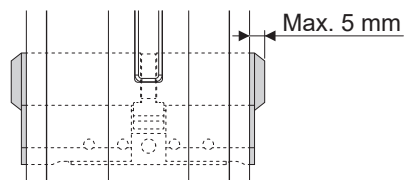

NOTA: la sporgenza del cilindro dalla porta non deve superare i 5 mm

Il prodotto non può essere modificato in alcun modo se non secondo le modifiche descritte nelle istruzioni. Confermare l'idoneità del prodotto ASSA ABLOY prima di installarlo in una porta tagliafuoco.

PULSE DIN PRZEDŁUŻENIA ELEMENTÓW

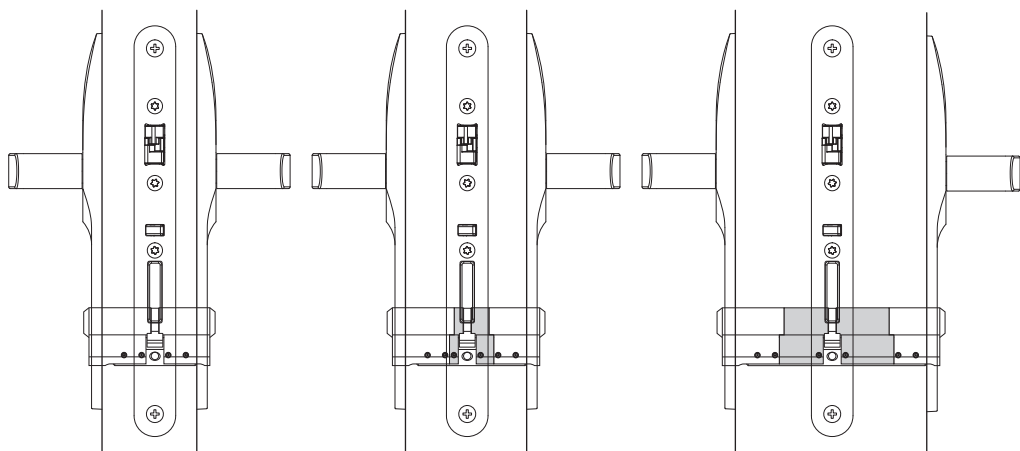
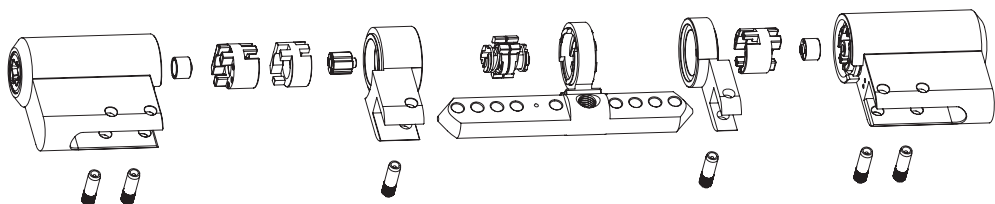
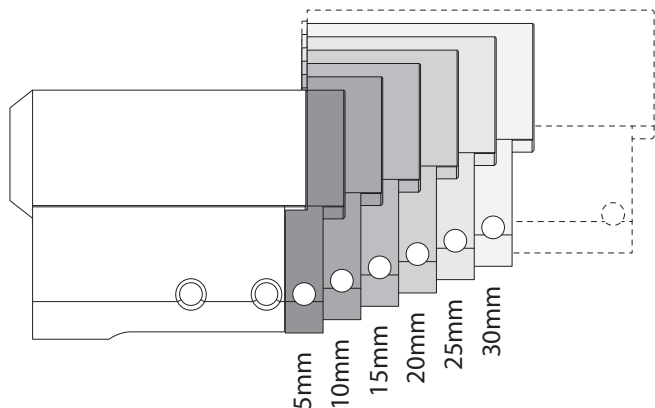

INSTRUKCJE SMAROWANIA DLA UŻYTKOWNIKA KOŃCOWEGO

Do cylindrów należy używać wyłącznie oleju zabezpieczającego ASSA ABLOY lub Rivolta TRS.

Większość powszechnie stosowanych olejów do zamków zawiera szkodliwe składniki dla jednostek cylindrycznych i dlatego nie można ich używać.

Tylko części mechaniczne w tylnej części cylindra wymagają niewielkiej ilości smaru. Część elektryczna z przodu nie wymaga smarowania. Zbyt duże smarowanie części elektrycznej może powodować problemy z działaniem cylindra.

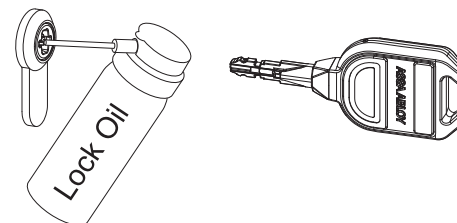

ASSAABLOY zaleca następujące smary:

Olej zabezpieczający ASSA ABLOY

Rivolta TRS

Oleje mineralne (np. Olej do maszyn do szycia i olej do broni)

Nie używaj olejów zawierających grafit lub biosmary.

Zablokują cylinder i działanie zamka.



49 ml 200 ml

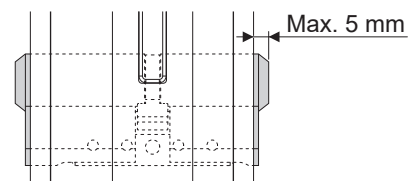

UWAGA: maksymalna odległość zamontowanego końca cylindra do okucia / okucia nie może przekraczać 5 mm

Produktu nie wolno w żaden sposób modyfikować zgodnie z modyfikacjami opisanymi w instrukcji. Sprawdź przydatność produktu ASSA ABLOY przed zainstalowaniem go w drzwiach przeciwpożarowych.

PULSE DIN PODALJŠKI

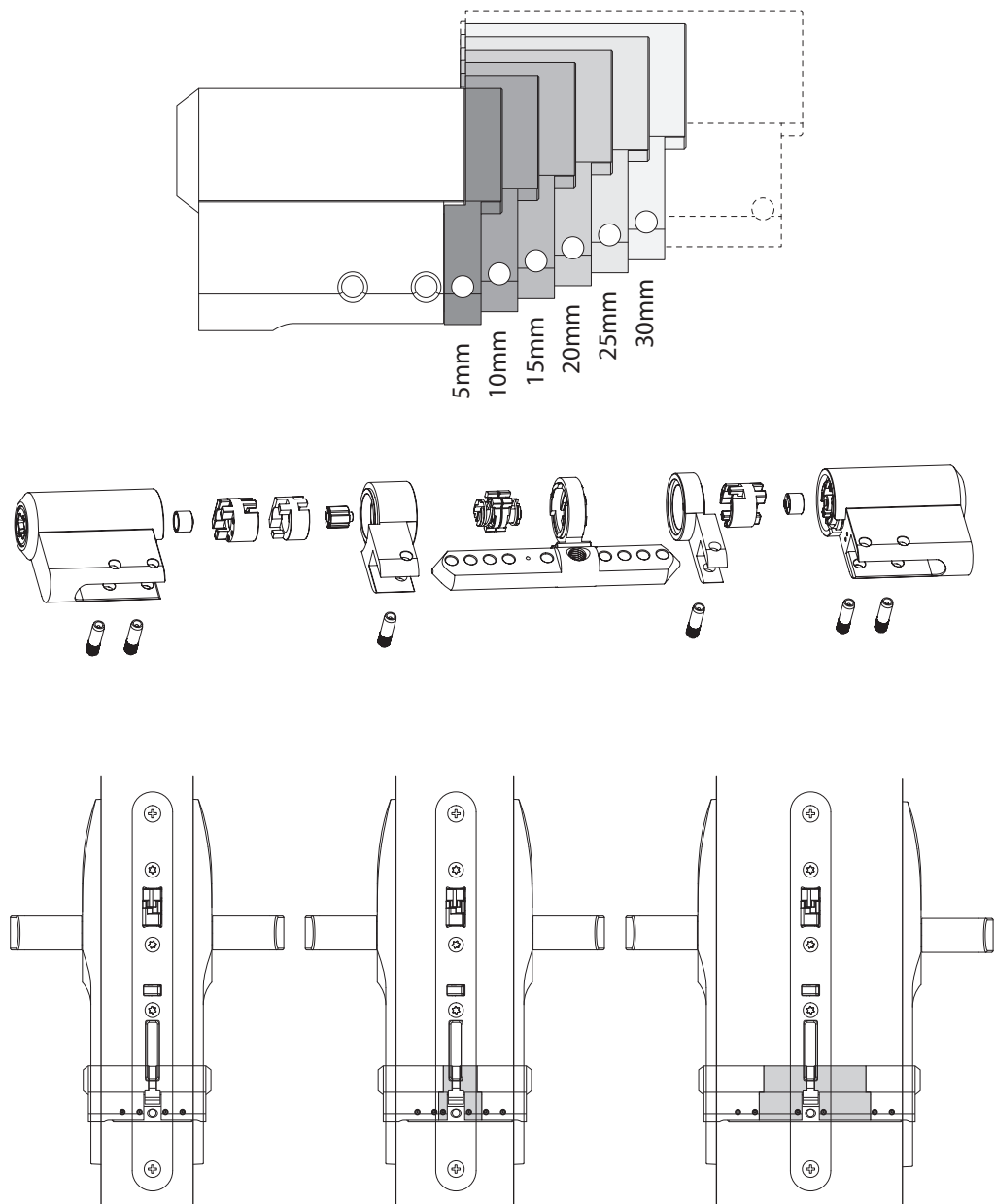

NAVODILA ZA MAZANJE CILINDRIČNEGA VLOŽKA

Uporabljajte samo olje ASSA ABLOY ali Rivolta TRS.

Večina pogosto uporabljenih olj za ključavnice vsebuje sestavine, ki so škodljive za cilindrične vložke in jih zato ni dovoljeno uporabljati.

Izključno mehanski deli v zadnjem delu cilindra zahtevajo nekaj maziva.

Električni del (sprednji del cilindra) ne zahteva mazanja. Mazanje električnega dela lahko povzroči težave v delovanju cilindra.

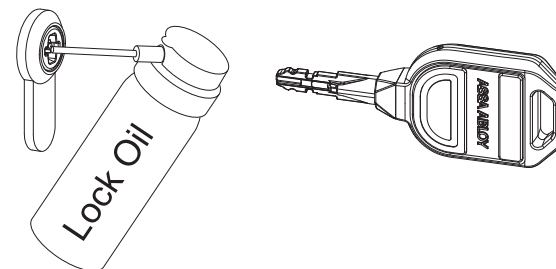

ASSAABLOY priporoča naslednja maziva:

ASSA ABLOY olje za mazanje

Rivolta TRS

Mineralna olja (npr. Olje za šivalne stroje in olje za pištole)

Ne uporabljajte olj, ki vsebujejo grafit ali biomaziva, ker lahko blokirajo cilindrični vložek in delovanje ključavnice.



49 ml 200 ml

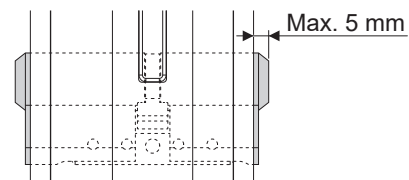

OPOMBA: razdalja od roba nameščenega cilindra do okovja ne sme presegati 5 mm

Izdelka ne smete spreminjati na noben način. Preden ga namestite v požarna vrata, preverite ustreznost izdelka pri ASSA ABLOY.

PULSE ELEMENTI ZA PRODUŽENJE CILINDRA

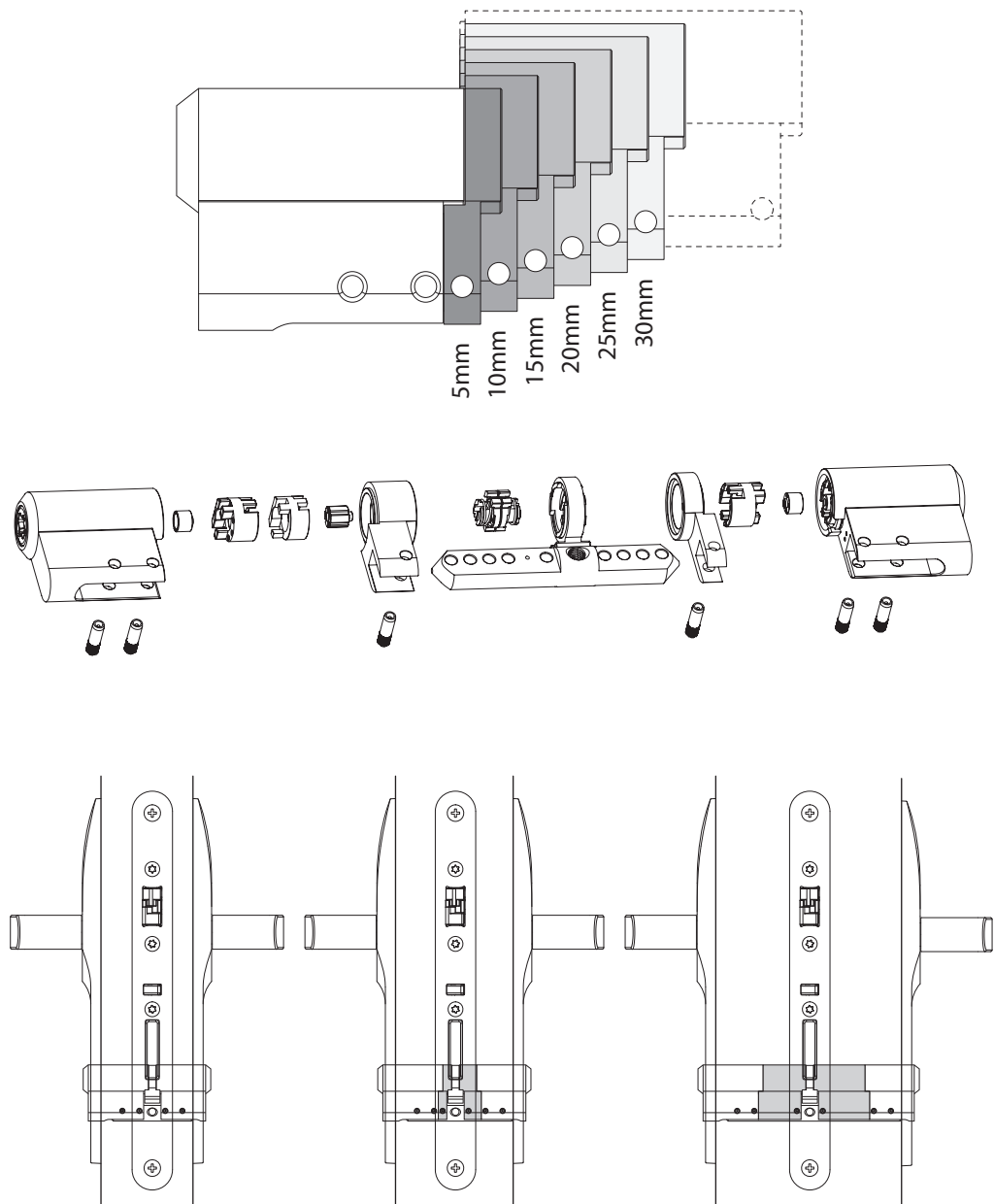

UPUTE ZA PODMAZIVANJE CILINDARA

Koristite isključivo ASSA ABLOY ili Rivolta TRS ulje za cilindre.

Većina ulja za cilindre koji su dostupna na tržištu sadrže substance koje su štetne za cilindre te se ne smiju koristiti.

Samo mehanički dijelovi sa stražnje strane cilindra zahtijevaju malu količinu ulja za podmazivanje. Elektronički dio sa prednje strane ne zahtjeva podmazivanje. Prevelika količina ulja na elektroničkom dijelu cilindra može prouzročiti probleme u radu cilindra.

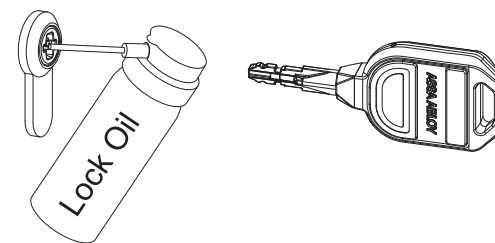

ASSA ABLOY preporuča slijedeća ulja za podmazivanje:
ASSA ABLOY ulje za podmazivanje
Rivolta TRS
Mineralna ulja (npr. ulja za šivaće strojeve i ulja za podmazivanje oružja)

Ne koristite ulja koja sadrže grafit ili biolubrikante koji mogu prouzročiti zaglavljenje cilindra.

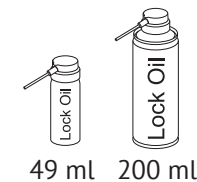

49 ml 200 ml

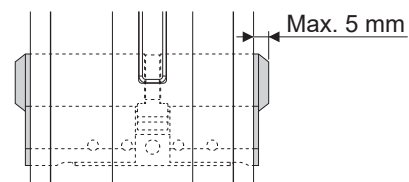

PAŽNJA: maksimalna udaljenost ruba ugrađenog cilindra od rozete ili štita ne smije biti veća od 5mm

Proizvod ne smije biti modificiran ni na koji način. Obratite se ASSA ABLOY kako bi ste utvrdili da li je proizvod prikladan za ugradnju na protupožarna vrata.

PIESE PRELUNGITOARE PULSE DIN

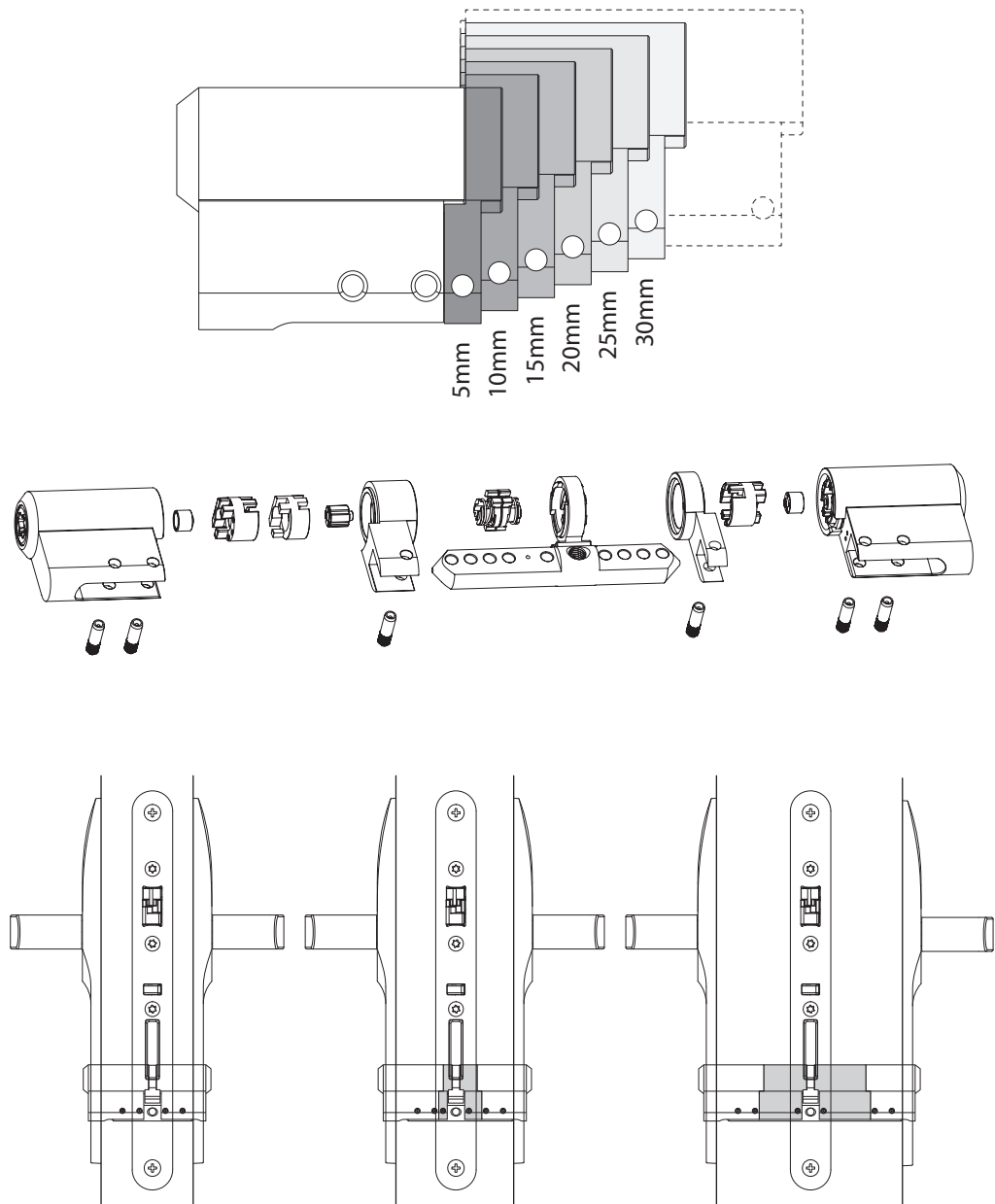

INSTRUCȚIUNI DE LUBRIFIERE PENTRU UTILIZATORUL FINAL

Utilizați numai ulei de încuietori ASSA ABLOY sau Rivolta TRS cu cilindri. Majoritatea uleiurilor de încuietori folosite în mod obișnuit conțin ingrediente dăunătoare pentru unitățile cilindrice și, prin urmare, nu li se permite utilizarea.

Doar piesele mecanice din partea din spate a cilindrului necesită puțin lubrifianț. Piesa electrică din față nu necesită nicio lubrifiere. Ungerea în exces a piesei electrice poate cauza probleme în funcționarea cilindrului.

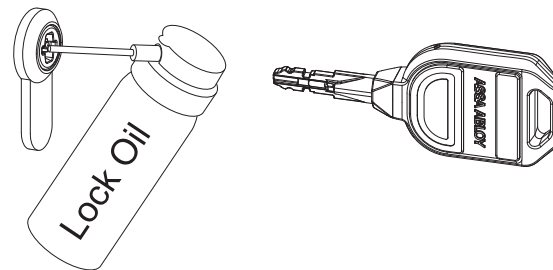

ASSA ABLOY recomandă următorii lubrifianți:
 Ulei de încuietori ASSA ABLOY
 Rivolta TRS
 Uleiuri minerale (ex. Pentru mașini de cusut și arme)

Nu utilizați uleiuri care conțin grafit sau biolubrifianți.
Acestea vor bloca cilindrul și funcționarea încuietorii.



49 ml 200 ml

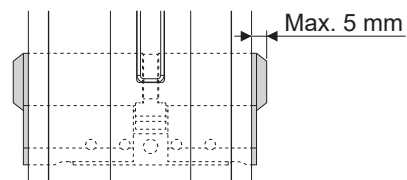

NOTĂ: distanța maximă a capătului cilindrului instalat la hardware / fitting nu trebuie să depășească 5 mm

Produsul nu trebuie modificat în niciun mod neașteptat în conformitate cu acele modificări descrise în instrucțiuni. Confirmați caracterul adecvat al produsului de la ASSA ABLOY înainte de a-l instala într-o ușă de incendiu.

PULSE DIN PIKENDUSED

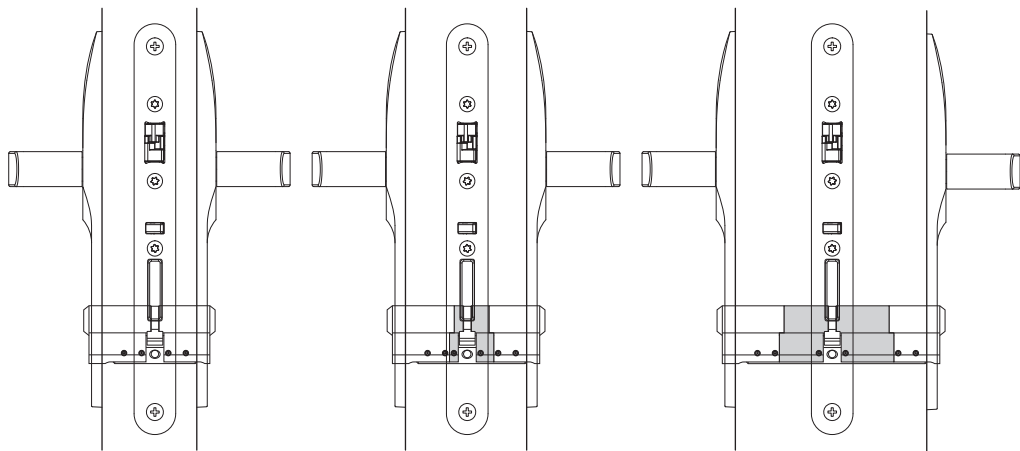
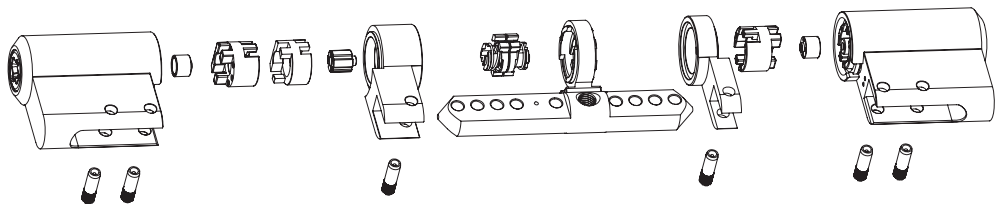
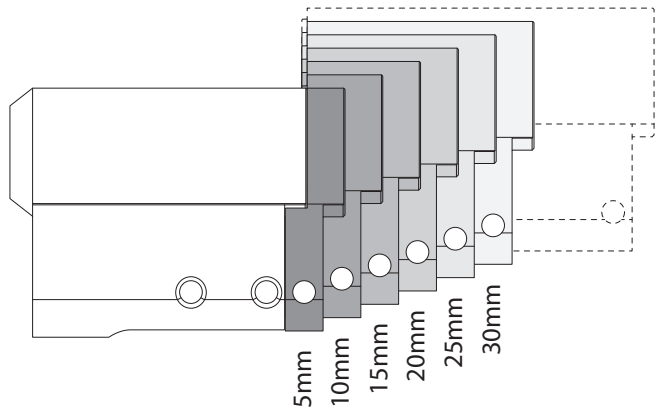

JUHISED SÜDAMIKU MÄÄRIMISEKS

Kasutage ainult ASSA ABLOY või Rivolta TRS lukuõli südamikele.

Suurem osa tavaliselt kasutatavatest lukuõlidest sisaldavad südamike jaoks kahjulikke koostisosi ja seetõttu pole neid lubatud kasutada.

Ainult südamiku tagumise osa mehaanilised osad vajavad vähest määrdeainet. Eesosas olev elektriline osa ei vaja määrimist. Elektrilise osa üleliigne määrimine võib põhjustada probleeme südamiku töös.

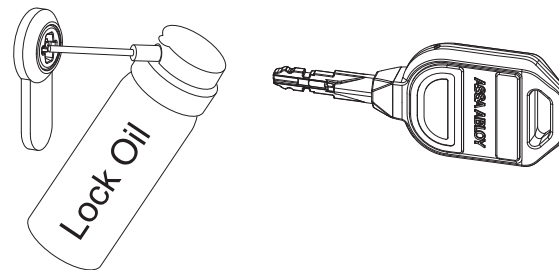

ASSA ABLOY soovib järgmisi määrdeaineid:
ASSA ABLOY lukuõli
Rivolta TRS
Mineraalõlid (nt õmblusmasinaõli ja relvaõli)

Ärge kasutage grafiidi ega bioainel põhinevaid õlisid.
Need ummistavad südamiku ja luku.



49 ml 200 ml

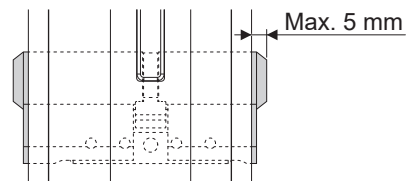

MÄRKUS. Paigaldatud südamiku esiosa ei tohiks ulatuda kattedelbist välja rohkem kui 5mm.

Toodet ei tohi mingil juhul muuta muul viisil, kui kirjeldatud juhistes. Enne paigaldamist tuleb tühjendada ASSA ABLOY-ga antud toote soovitus.

PULSE DIN PAGARINĀTĀJI

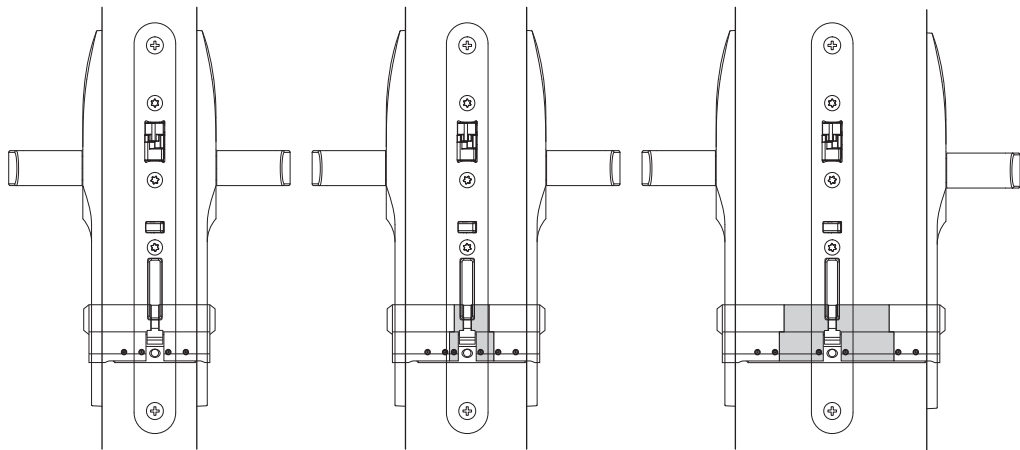
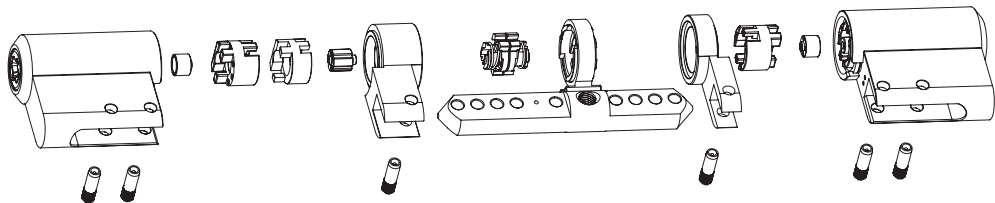
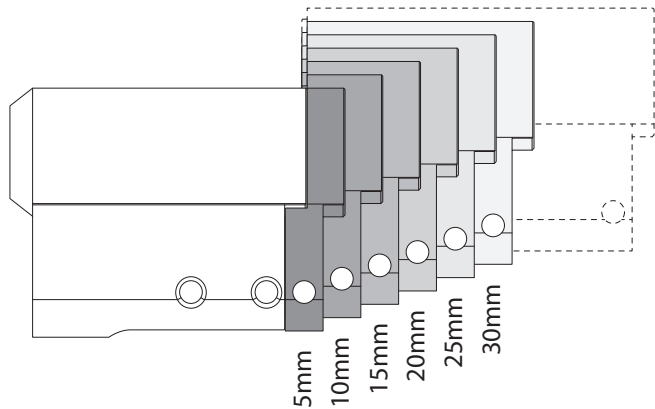

EĻĻOŠANAS INSTRUKCIJAS LIETOTĀJAM

Cilindru eļļošanai izmantojiet tikai ASSA ABLOY vai Rivolta TRS slēdžu eļļu. Lielākā daļa slēdžu eļļu satur sastāvdaļas, kas var kaitēt cilindram, un tāpēc tās nav atļauts izmantot.

Tikai mehāniskajām daļām, kas atrodas cilindra aizmugurē, ir nepieciešams nedaudz smērvielas. Elektriskai daļai priekšpusē nav nepieciešama eļļošana. Eļļošana elektriskajā daļā var radīt problēmas cilindra darbībā.

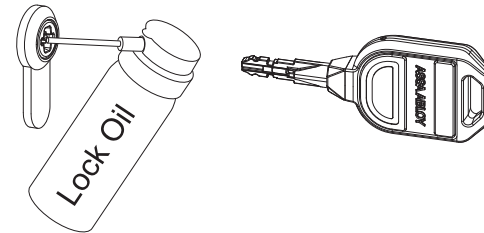

ASSA ABLOY iesaka sekojošas smērvielas:
ASSA ABLOY slēdžu eļļu
Rivolta TRS
Minerāleļļu (piemēram eļļu, kas paredzēta šūšanas mašīnām vai ieroču eļļošanai)

Nelietojiet eļļas, kas satur grafitu vai bioloģiskas izcelsmes smērvielas. Tās kaitēs cilindram un slēdzenes darbībai.

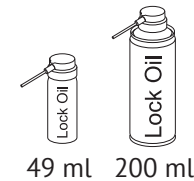

49 ml 200 ml

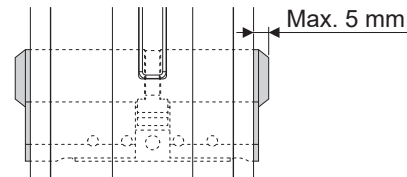

PIEZĪME: uzstādītā cilindra gala maksimālais izvirzījums pāri uzlikai nedrīkst pārsniegt 5 mm

Produktu nekādā veidā nedrīkst pārveidot, kā tikai tam paredzēto instrukciju aprakstītajās modifikācijās. Pārliecinieties par ASSA ABLOY produkta piemērotību, pirms to izmantojiet ugunsdrošajās durvīs.

PULSE DIN PRAILGINIMO ELEMENTAI

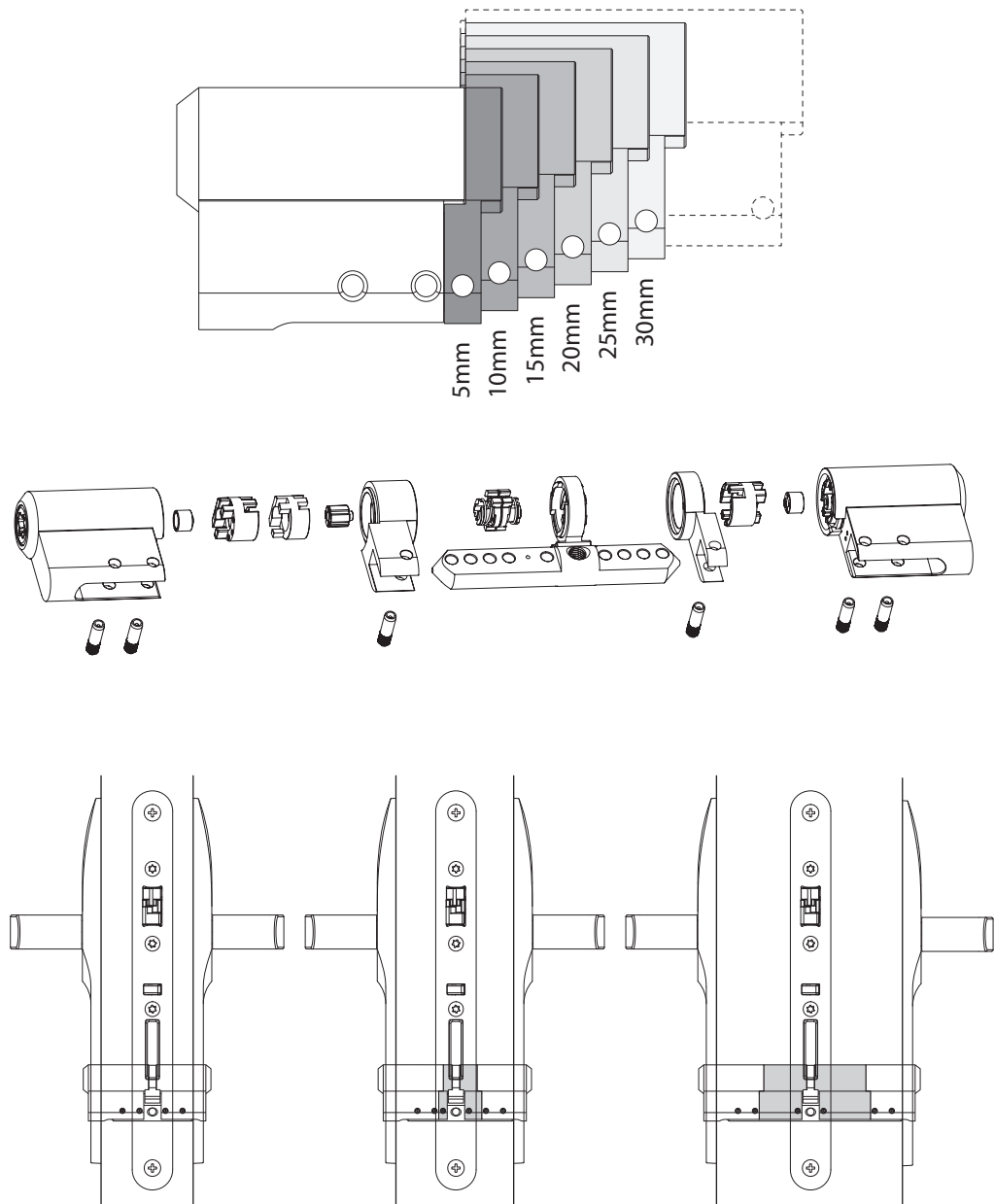

TEPIMO INSTRUKCIJOS GALUTINIAM VARTOTOJUI

Cilindrų tepimui naudokite tik ASSA ABLOY ar Rivolta TRS tepalą. Daugumoje dažniausiai naudojamų tepalų yra cilindrų elementams kenksmingų ingredientų, todėl jų naudoti negalima.

Tepalas reikalingas tik mechaninėms dalims, esančioms cilindro galinėje dalyje. Elektrinės dalies priekyje tepti nereikia. Per daug tepant elektrinę dalį, gali kilti problemų dėl pačio cilindro veikimo funkcionalumo.

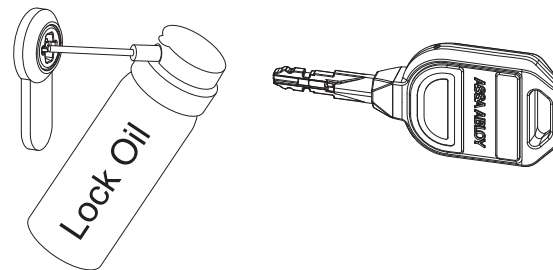

ASSA ABLOY rekomenduoja šiuos tepalus:
ASSA ABLOY tepalas
Rivolta TRS
Mineralinė alyva (pvz.: siuvimo mašinoms, ginklams)

Nedaudokite tepalo, kurio sudėtyje yra grafito ar biotepalų. Toks tepalas užstrigins cilindrą ir spynos veikimą.

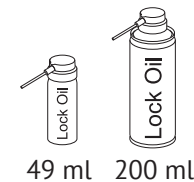

49 ml 200 ml

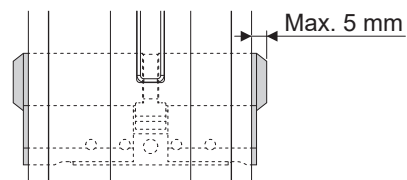

PASTABA: sumontuoto cilindro galas neturi išsikišti iš apdailos daugiau kaip 5 mm

Gaminio jokių būdų negalima modifikuoti. Prieš montuodami gaminius į priešgaisrines duris, patikrinkite ar ASSA ABLOY gaminiai atitinka šiuos reikalavimus.

PULSE DIN MODULÁRNÍ NÁSTAVCE

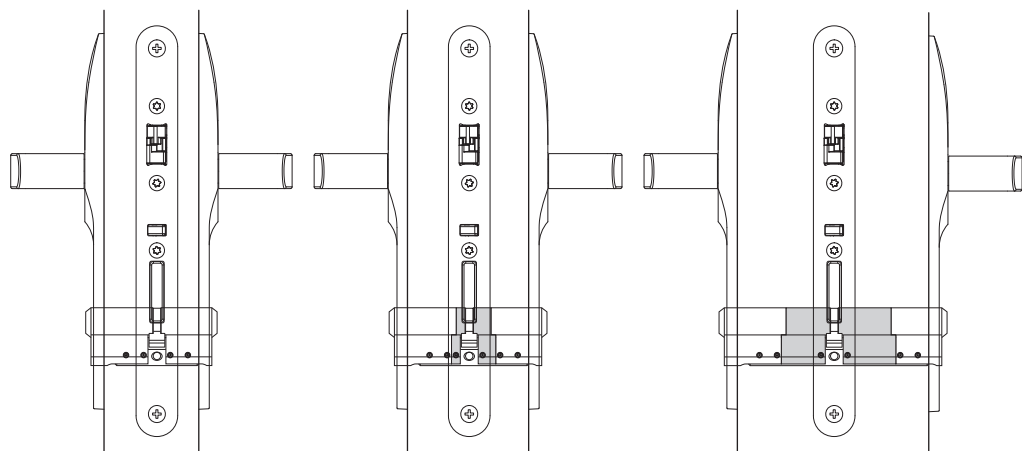
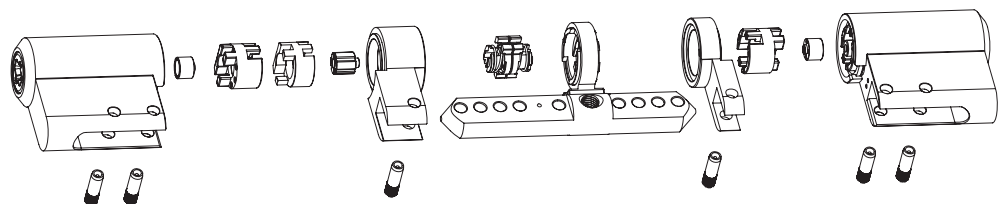
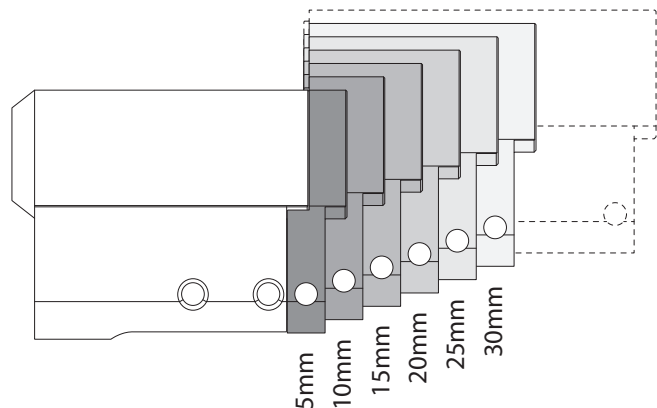

POKYNY KONCOVÝM UŽIVATELŮM PRO MAZÁNÍ

Na cylindrické vložky používejte pouze zámkový olej ASSA ABLOY nebo Rivolta TRS. Většina běžně používaných olejů pro zámky obsahuje škodlivé přísady pro komponenty vložek, a proto se nesmí používat.

Pouze mechanické součásti v zadní části cylindrické vložky vyžadují trochu maziva. Elektrická část vpředu nevyžaduje žádné mazání. Příliš velké mazání v elektrické části může způsobit problémy s funkcí vložky.

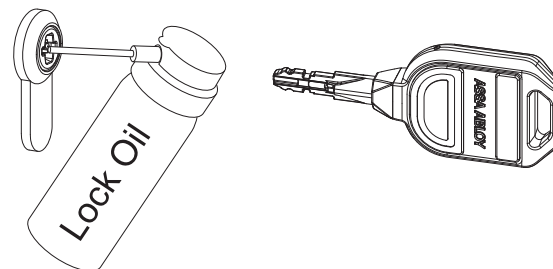

ASSA ABLOY doporučuje následující maziva:
ASSA ABLOY zámkový olej
Rivolta TRS
Minerální oleje (např. olej na šicí stroje a olej na zbraně)

Nepoužívejte oleje obsahující grafit nebo biomaziva.
Zablokují cylindrickou vložku a funkci zámku.



49 ml 200 ml

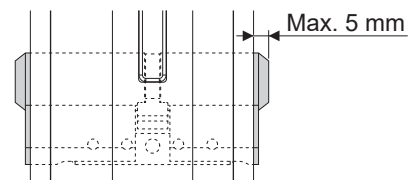

POZNÁMKA: namontovaná cylindrická vložka může vyčnívat maximálně 5 mm z kování

Produkt nesmí být žádným způsobem upravován, s výjimkou úprav popsaných v pokynech. Před instalací do protipožárních dveří ověřte vhodnost produktu se společností ASSA ABLOY.